



DROP

ENG	ELECTRIC SAUNA HEATER	3-19
FR	CHAUFFE-SAUNA ÉLECTRIQUE	21-37



IPX4



info@huumsauna.com

www.huumsauna.com

Vahi tee 9, Tartu vald, 60534, Estonia



HUUM DROP

ELECTRIC SAUNA HEATER

Installation and operation manual

ATTENTION! The following instructions for electrical works must be carried out by a licensed electrician.

ATTENTION! We strongly recommend a specialist to lay the stones on the heater.

ATTENTION! This appliance is not intended for use by persons (including children) with reduced physical, sensory or mental capabilities, or lack of experience and knowledge.

ATTENTION! Children should be supervised to ensure that they do not play with the appliance.

ATTENTION! The installation instructions for appliances for public saunas that do not have a timer shall state that a pilot lamp showing that the heater is switched on is to be installed in the attendant's room.

The safety of the products is based on EN 60335-2-53: 2011 "Household and similar electrical appliances. Safety. Part 2-53: Particular requirements for sauna heating appliances and infrared cabins".

The set includes:

DROP 4 / 6	DROP 7 / 9
electrical heater	electrical heater
heater mounting plate	heater mounting plate
reflector	reflector
heating element spacer (3pc)	heating element spacer (5pc)
heating element retainer for 3 heating elements	heating element retainer for 5 heating elements
heat diverter + fastenings	heat diverter + fastenings
installation and operation manual	installation and operation manual

ATTENTION! HUUM DROP electric heater requires a control system and stones. Ensure that all parts included in the box are installed.

This installation and operation manual is intended for use by the sauna owner or maintenance person as well as the electrician responsible for the installation of the heater. Before using the heater, please read the instructions carefully.

BEFORE INSTALLATION

Before installation read the operation manual thoroughly. Do not install or perform maintenance on the device if you do not understand all of the instructions. Contact vendor or local distributor with any questions or concerns. This way you can use all the benefits of the device and prevent damage:

- Check before installing the electric heater that the maximum amperage of the main fuse matches the heater parameters.
- Does the heater output (kW) match the volume (ft³ /m³) of the sauna room?
In case there are any uninsulated brick, tile, or glass walls in the sauna room, an additional 3.3 ft³ must be added to the sauna room volume for each 1 ft² of such wall; or 1 m³ for each 1 m².
The suitable output of the heater can be found in **Table 2** and **Table 3**.
- Are minimal safety distances ensured at the installation site of the heater?
Minimal safety distances between the sauna room's ceiling and walls in view of installing the electric heater have been provided in **Table 1**.

ATTENTION! The manufacturer's warranty is not valid, if the output of the heater does not correspond to the calculated volume of the sauna room.

INSTALLATION

Positioning of the heater

The heater should be positioned in such a way that there is a safe distance between flammable materials and external surfaces of the heater.

- Check **Table 1** for minimal safety distances between the heater, sauna room's ceiling and walls.
- The opening for the power cable is located on the back of the heater. The exact position of the cable on the wall is measured in relation to the heater mounting plate and has been indicated in
- Place the heater in such a way that its location does not create dangerous situations during use and the possibility of accidental contact with the heater would be minimized.
- Keep in mind that the full weight of the heater with stones is 143.3 lb (65 kg) and ensure that the wall structure is strong enough for it. Attach the frame of the heater to the wall.

Table 1.	A	B	C	D	E	MIN gap
DROP 4	3 15/16" 100 mm	23 7/32" 590 mm	17 1/8" 435 mm	6 11/16" 170 mm	12 7/32" 310 mm	47 1/4" 1200 mm
DROP 6	4 23/32" 120 mm	24 13/16" 630 mm	17 29/32" 455 mm	7 15/32" 190 mm	12 7/32" 310 mm	47 1/4" 1200 mm
DROP 7	5 1/2" 140 mm	26 3/8" 670 mm	18 11/16" 475 mm	8 9/32" 210 mm	12 7/32" 310 mm	47 1/4" 1200 mm
DROP 9	5 29/32" 150 mm	27 5/32" 690 mm	19 3/32" 485 mm	8 21/32" 220 mm	12 7/32" 310 mm	47 1/4" 1200 mm

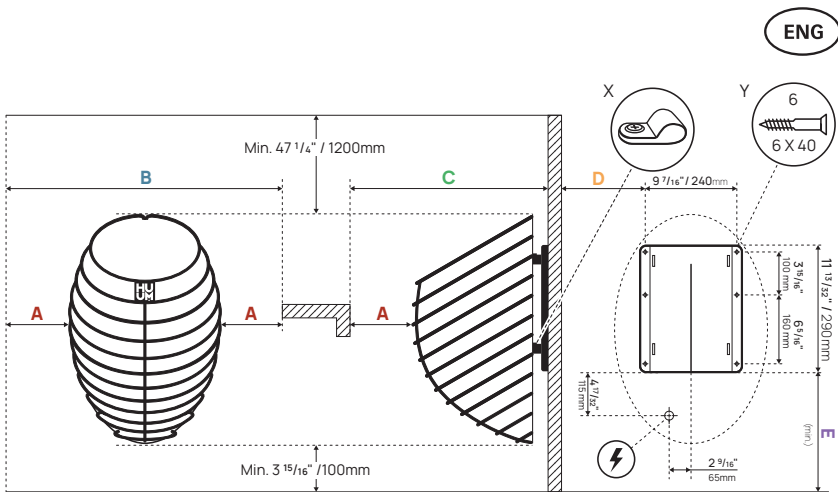

Figure 1. Positioning of the heater

NB! Before installing the heater in its final position, ensure that all included parts are correctly placed. Follow the instructions below carefully.

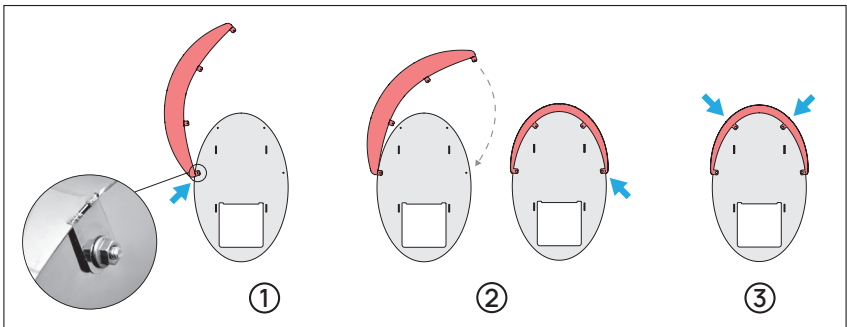

Figure 2. Installation of the heat diverter.

1. Before installing, remove the protective film.
2. Align the lug at the end of the heat diverter with the reflector, ensuring the lug and nut are on the **sauna wall side** of the reflector. Fasten using a bolt and nut.
3. Slightly bend the lug at the heat diverter's opposite end away from you. Then, bend the diverter to align with the reflector and secure it with a bolt and nut.
4. Bend the lugs in the middle of the heat diverter so they press against the reflector. Fasten these with a bolt and nut.

CAUTION! The edges of the components may be sharp. Wearing protective gloves is recommended.

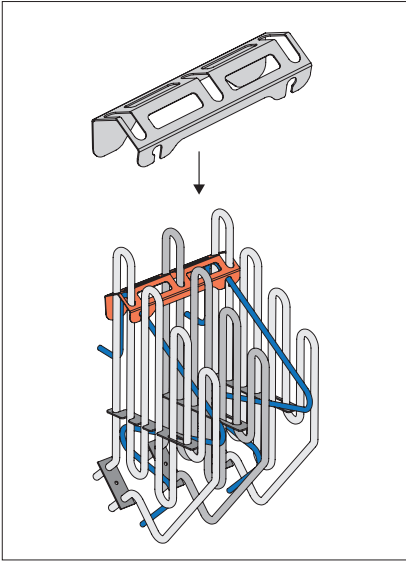

Figure 3. Installation of the retainer of HUUM DROP 4 and 6 with 3 heating elements.

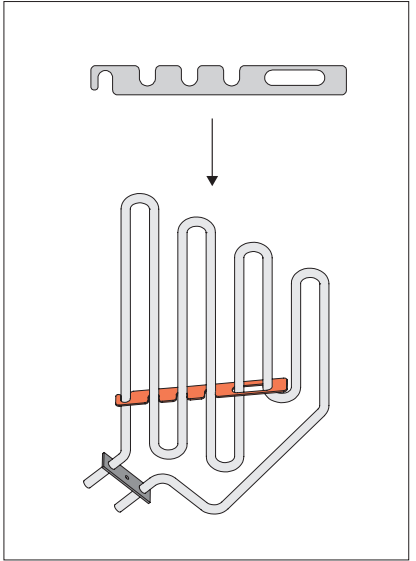

Figure 4. Installation of the HUUM DROP heating elements spacer.

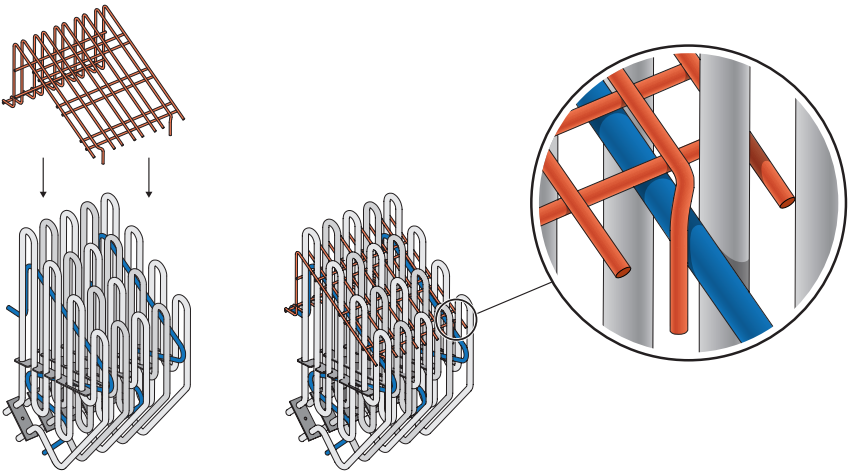

Figure 5. Installation of the retainer of HUUM DROP 7 and DROP 9 with 5 heating elements.

Installing an electric heater inside the sauna bench

HUUM DROP electric heater can also be partially mounted inside the sauna bench or sauna floor.

- At least **14 3/4" (375 mm)** of the submerged heater should protrude from the sauna bench surface;
- To cover the edges of the immersion hole use the **embedding flange of HUUM DROP** electric heater. See Appendix 2

The embedding flange of **HUUM DROP electric heater** is an accessory that you can request from your HUUM product distributor. A user manual for the embedding flange is provided with the product.

The maximum permissible immersion of the heater has been provided in **Figure 6**.

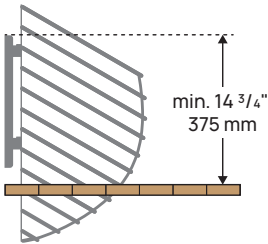

Figure 6. Installing HUUM DROP electric heater inside the sauna bench

Connecting the heater to the power supply

ATTENTION! Only a certified electrician is allowed to connect the heater to the power supply.

- The power cable of the heater must meet the requirements (against sunlight, water and oil) of UL 62 in US and CSA 49 in Canada.
- The maximum current amperage in the cross-sectional area of the cable and circuit breaker has been provided in **Table 2** and **Table 3**.
- It is recommended to connect the unit to the mains without a GFCI breaker.

ATTENTION! Crimping the power cable ends is mandatory.

The compression of the metal sleeve ensures that the wire threads are held in place, minimizing the risk of loose connections that can cause electrical faults or pose safety hazards.

Table 2.	Output kW (240 V)	Room*	Amps A	Circuit Breaker A	Min. Wire Size AWG
DROP 4	4.5	106-248 ft ³ 3-7 m ³	18.75	30	10
DROP 6	6	177-318 ft ³ 5-9 m ³	25	30	10
DROP 7	7.5	248-389 ft ³ 7-11 m ³	31.25	40	8
DROP 9	9	283-460 ft ³ 8-13 m ³	37.5	50	8

* In case there are any uninsulated brick, tile, or glass walls in the sauna room, an additional 3.3 ft³ must be added to the sauna room volume for each 1 ft² of such wall; or 1 m³ for each 1 m²

Table 3.	Output kW (208 V)	Room*	Amps A	Circuit Breaker A	Min. Wire Size AWG
DROP 4	3.4	89-177 ft ³ 2.5-5 m ³	16.35	20	10
DROP 6	4.5	142-248 ft ³ 4-7 m ³	21.63	30	10
DROP 7	5.6	177-301 ft ³ 5-8.5 m ³	26.92	30	8
DROP 9	6.75	212-354 ft ³ 6-10 m ³	32.44	40	8

* In case there are any uninsulated brick, tile, or glass walls in the sauna room, an additional 3.3 ft³ must be added to the sauna room volume for each 1 ft² of such wall; or 1 m³ for each 1 m²

ATTENTION! You shall not use a non-heat-resistant cable with PVC isolation as the power cable. When using the junction box in the sauna room, it should be waterproof and located at a maximum height of 19¹¹/₁₆ in (50 cm) from the floor.

- Open the cover of the heater's electrical box.
- Take the cable into the electrical box through the grommet.
- Attach the power cable on the terminal block according to the circuit diagram.

NB! Crimping the power cable ends is mandatory. The compression of the metal sleeve ensures that the wire threads are held in place, minimizing the risk of loose connections that can cause electrical faults or pose safety hazards.

- Close the cover.
- Fix the cable on the bushing with a cable strap. Secure the cable to the electrical box cover screw using a retaining clip.
- Install the heater onto the wall frame and secure it with the safety bolt in the top right corner.

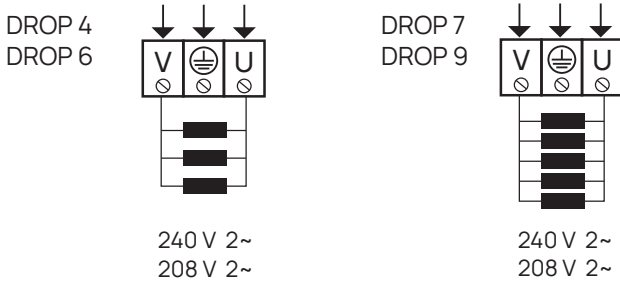

Insulation resistance of the electric heater

During the first use of the heater the insulation resistance of the heating element might prove to be temporarily lower than the standard. The reason for that is the moisture seeped into the insulating layer during storage in the warehouse and transportation. The moisture evaporates in 1-2 hours of heating the electric heater.

Laying of the heater stones

Before filling the heater with stones, ensure that all heater parts are correctly installed and in place. If you have a **DROP 7 or DROP 9** heater, do not place stones under the heating element retainer.

- **HUUM DROP** electric heater requires approximately **121.3 lbs (55kg) of stones**.
- The stones with a **diameter of 2-4 in (5-10 cm)** are suitable for **HUUM DROP** heater.
- Before laying, **wash the stones clean** of dust under running water.
- Natural stones (e.g. olivine diabase, olivine), which are sold specifically for use in sauna heaters, are suitable as heater stones.
- Do not use decorative stones as they do not accumulate enough heat and break easily. Broken pieces of stone inside the heater can block air holes and damage heating elements.

NB! The defects due to the use of unsuitable stones are not covered by warranty.

Requirements for laying stones:

- Make sure the heater is turned off.
- Use gloves to protect your hands when laying stones.
- Lay the stones one by one and don't pour or throw them into the heater.
- Start with bigger stones, placing them to the bottom and to the sides. Use smaller stones to fix the larger stones in place.
- Try to lay the stones tightly, but leave some room for air to circulate in the heater.

- Lay the stones between the heating elements as well. This will help support the heating elements and prevent them from coming into contact. Take care not to push the stones too hard or bend the heating elements.
- Lay the outer surfaces of the heater tightly and make sure that the heating elements are not visible through the stones. Ladling water directly onto the heating elements shortens their lifespan and produces an excessively sharp heat.

NB! If the heating elements are not properly surrounded by stones, the safety distances given in Table 1 do not apply, as additional heat radiation to flammable surfaces will occur. Make sure that the heating elements are not visible from between the stones!

- To ensure optimal performance, regularly check the heater stones:
 - **After 100 hours of use (or at least once a year)**, perform a visual inspection.
 - **After 200 hours of use**, rearrange the stones and replace any that have cracked.
 - **After 400 hours of use**, replace all stones for the best steam and sauna experience.

ATTENTION! TOO SPARSELY FILLED STONE CONTAINER CAUSES FIRE HAZARD!

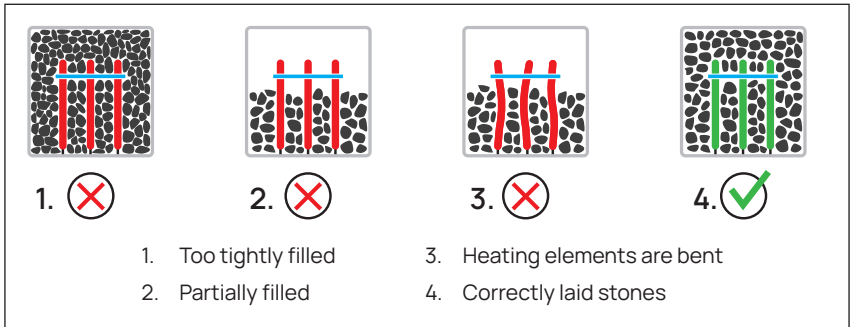

Figure 7. Placing the stones in DROP 4 and DROP 6 with 3 heating elements

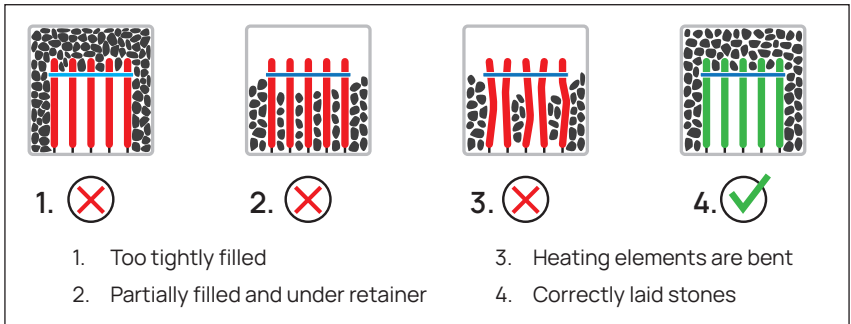

Figure 8. Placing the stones in DROP 7 and DROP 9 with 5 heating elements.

Safety railings

To prevent accidental contact with the hot heater it is recommended to install a safety railing around the heater.

- You can build your own safety railing or use the special accessory **HUUM DROP electric heater safety railing**, which can be obtained from your HUUM distributor. (See Appendix 2)

NB! When using flammable materials (e.g. wood) as safety railings, it is essential that the prescribed minimum safety distances between the heater and flammable structures are complied with.

Controlling the heater

- Only certified control panels designed for the control of an electric heater may be used to control **HUUM DROP electric heater**.
- The output of the heater should remain in the interval determined by the control panel's producer.
- When installing the control panel, follow the installation and operation manual provided by the manufacturer.

SAUNA ROOM

Wall materials and insulating of the sauna room

In a sauna with electric heating, all massive heat accumulating wall surfaces (glass and concrete walls, brick, plaster, etc.) should be insulated to use the electric heater with optimal output. This prevents heat loss in the sauna room and overheating of the heater.

The following sauna construction guidelines can help ensure a well-insulated sauna room:

- An insulation layer of 2-4" (50-100mm) thickness is installed (foam insulation boards covered with a vapour barrier foil suit well).
- Aluminium foil or other reflective material on top of the insulation material without a vapour barrier. The joints are covered with foil tape.
- $1\frac{3}{32}$ " (10mm) ventilation gap (recommended) is left between the moisture barrier and the lining board with spacers.
- $1\frac{5}{32}$ - $\frac{5}{8}$ " (12-16 mm) wooden lining board is suitable for interior finishing. Before installing the lining boards, check the power cables and reinforcements in the walls that are necessary for e.g. installation of a heater and a sauna bench.

5. To prevent moisture from the floor, the distance between the board and the floor should be at least 4" (100 mm).
6. There is a minimum ventilation gap of $\frac{3}{16}$ " (5 mm) between the wall and ceiling board.
7. Wooden sauna surfaces should be coated with sauna wax or oil to prevent dirt being absorbed into the wood.

Ceiling of the sauna room

To optimize the heater's output, the recommended height of the sauna room is 79 - 91" (2000 - 2300 mm). In case of a higher sauna room, it is advisable to lower the ceiling, thus reducing the volume of the sauna room.

1. The minimum permissible height of the sauna room for **HUUM DROP** electric heater is **75 in (1900 mm)**.
2. The distance between the top step of the sauna bench and the ceiling should be between 44 and 51 in (1100 and 1300 mm).
3. The ceiling of the sauna room should be insulated in the same way as the walls of the room.

ATTENTION! When covering the walls or ceiling with heat protection (e.g. with mineral tiles), a sufficient ventilation gap should be left between the materials. Installing tiles directly on a wall or ceiling surface can cause dangerous overheating of wall or ceiling materials.

ATTENTION! Check with the authorities responsible for fire safety which parts of the firewall can be insulated. It is forbidden to insulate flues in use.

Darkening of the sauna room walls

Over time, the wooden materials used in the sauna room may begin to darken due to the high temperature. This is a natural process that does not pose a risk and is usually caused by the darkening of the wood protection product used. The darkening process can also be caused by the fine stone dust, breaking away from the heater stones and lifted up by the airflow. By following the manufacturer's instructions when installing the heater, flammable materials in the sauna room will not become dangerously hot.

ATTENTION! The highest allowed temperature for the wall and ceiling surfaces of the sauna room is **284° F (140° C)**.

Floor of the sauna room

Due to large changes in temperature, the heater stones also crumble over time. Together with the sauna water, particles released from the stones and fine stone dust are washed onto the sauna floor. Hot stone chips can damage plastic covered floors under and near the heater. The splashes of heating stones and sauna water (especially for e.g. iron-rich water) can be absorbed into the light joint of the tile floor.

In order to avoid aesthetic damage, ceramic tiles and dark joint filler should be used under and around the heater.

You can use the optional **DROP Drip Tray**, available through your HUUM distributor. Please refer to Appendix 2 for more details.

Ventilation of the sauna

In order to ensure sufficient oxygen supply and fresh air, the sauna's ventilation should be as efficient as possible (air should exchange **six times an hour**).

The ventilation system depends on whether the building has a natural air inlet and outlet or forced ventilation.

Sauna ventilation consists of at least two, as a rule three parts:

- **Supply air pipe.** The supply air pipe diameter should be $\varnothing 1\ 3^{1/32}$ "- $3\ 1^{5/16}$ " (50-100mm).
- **Exhaust air pipe.** The diameter of the exhaust air pipe should be 2x the diameter of the supply air pipe, $\varnothing 3\ 1^{5/16}$ "- $7\ 7/8$ " (100-200mm).
- **Drying pipe.** In the absence of a drying pipe opening, the door may be left open for ventilation after using the sauna.

In case of a sauna room with mechanical ventilation, there should be:

1. **Supply air pipe** in the middle of the heater or higher ($\geq 15\ 3/4$ " / 400 mm).
2. **Exhaust air pipe** in the opposite side of the heater ($\leq 23\ 5/8$ " / 600 mm from the floor).
3. **Drying pipe opening** in the opposite wall of the heater under the ceiling.

In case of a gravity based ventilation sauna room, there should be:

1. **Supply air pipe** in the middle of the heater or lower ($\leq 15\ 3/4$ " / 400 mm).
2. **Exhaust air pipe** in the opposite wall at least $7\ 7/8$ " (200 mm) higher than the supply air pipe ($\leq 23\ 5/8$ " / 600 mm from the floor).
3. **Drying pipe opening** in the opposite wall of the heater under the ceiling.

The **supply air pipe** should be fitted with an adjustable valve.

If the **exhaust air pipe** is located in the washroom, there should be a gap of at least $3\ 1^{5/16}$ " (100 mm) under the door of the sauna room.

Use the **drying pipe opening** as a final ventilation after a sauna session or in between water ladling sessions if there have been a lot of people in the room at once and there is excessive humidity or lack of air. Keep the drying pipe opening closed while having sauna.

USING INSTRUCTION

Using the heater

ATTENTION! Always check that there are no foreign objects on, above or near the heater before switching it on. This could cause a fire hazard.

In order to use the heater, you will need to install a heater control system. The control system is not included in the set. Be sure to read the instruction manual of the control device of your choice before use.

Heating up the sauna room

When the heater is first switched on odours will emit from both the heating elements and the stones. In order to remove these odours, the sauna room should be thoroughly ventilated.

In a properly insulated sauna room and with a heater of the right capacity, it will take **around one hour** to reach the desired temperature. The stones are usually heated to the correct water lading temperature simultaneously with the sauna room.

Throwing water on heated stones

As the sauna room heats up, the air in the sauna becomes dry. You can raise the humidity in the sauna room by lading water onto hot stones. By choosing the frequency and amount of water you ladle, you can adjust the humidity and the perceived heat of the sauna to your personal preference.

- Try to throw water only on the heater stones and not on metal surfaces.
- Start water lading only when the stones are fully heated and the water evaporates completely.
- Use only clean and warm water for lading.
- We recommend that you ladle about 2 ³/₄ oz (80 ml) of water on the stones at a time. If you want more steam, wait for a few minutes and then ladle the same amount again. This will allow the stones to dry out and heat up again in the meantime.

ATTENTION! Never ladle water when someone is in the immediate vicinity of the heater as hot steam can cause burns.

WARNINGS AND NOTES

- **The heater is designed to heat the sauna room to the temperature at which the sauna is enjoyed. It may not be used for any other purpose.**
- **All maintenance work requiring special skills should be carried out by a trained professional.**
- **Always disconnect the heater from the power source before carrying out any maintenance!**
- Before turning on the electric heater, always check the sauna room and heater.
- The heater may be used only when it has been correctly filled with stones.
- Do not cover the heater—this causes fire hazard.
- Do not touch a working heater, it causes burns.
- Ventilating the sauna room incorrectly may dry the wood too much and cause a fire hazard in the sauna. If necessary, seek professional advice when planning ventilation.
- Never make steam by using a water hose.
- Use sauna fragrances and oils only in the steam water. If poured directly onto the stones in undiluted form they can catch fire.
- A layer of fireproof thermal insulation of at least 2 in (50 mm) is recommended under the board of the sauna room.
- Sauna doors should always open outward.
- Do not use the sauna for any other purpose than it is meant to be used.
- Do not leave small children in the sauna unattended.
- Sudden cooling after staying in the sauna room is not recommended for people with poor health. If necessary, consult a doctor.
- Do not stay in the sauna for too long. Enjoy the steam as long as it is comfortable for you.
- To prolong the lifespan of both the sauna room and heater, ensure proper ventilation after sauna session is completed.
- Keep this information in a secure place.

WARRANTY

General terms and conditions can be found on our webpage
huumsauna.com/warranty



Find the most up-to-date material on the manufacturer's
website: huumsauna.com



TYPE

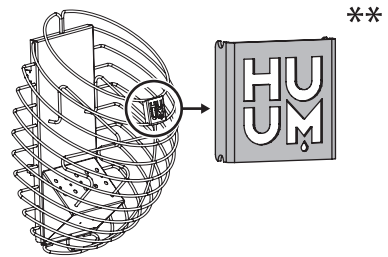
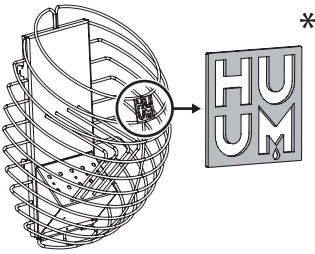



APPENDIX 1

Spare parts

Code	Name	Type	Figure
SP0003	Heating element 1500W/ 230V	*/**	
SP0004	Heating element 2000W / 230V	*/**	
SP0117	Heating element fixing kit	*/**	
SP0118	Heating element retainer for 5 heating elements: DROP 7/9	**	
SP0119	Heating element retainer for 5 heating elements: DROP 7/9	*	
SP0120	Heating element retainer for 3 heating elements: DROP 4/6 **	**	
SP0121	Rubber grommet	*/**	
SP0115	Cable set: DROP 4/6	**	

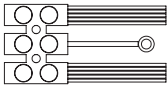
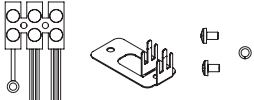
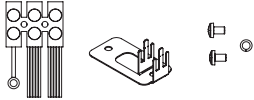
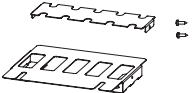
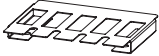
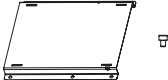
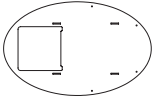
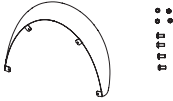

APPENDIX 1

Spare parts

Code	Name	Type	Figure
SP0116	Cable set: DROP 7/9	**	
SP0111	Cable set with clamp: DROP 4/6	*	
SP0112	Cable set with clamp: DROP 7/9	*	
SP0122	Set of bottom reflectors: DROP 7/9	**	
SP0123	Bottom reflector: DROP 7/9	*	
SP0124	Heater mounting plate with safety bolt: DROP 4/6/7/9	*/**	
SP0125	Reflector of DROP 4/6/7/9	*/**	
SP0126	Heat diverter with fastenings: DROP 4/6/7/9	*/**	
SP0127	Heating element spacer: DROP 4/6/7/9	*/**	

APPENDIX 2

Accessories

Code	Name	Figure
H3001022	DROP Embedding Flange	
H3001062	DROP Safety Railing	
H3001072	DROP Drip Tray	

APPENDIX 3

Heating elements

DROP 4



DROP 6

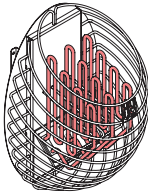

DROP 7

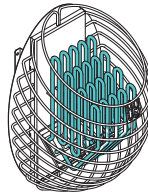

DROP 9

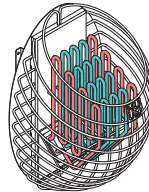

 1,5 kW
SP0003

 2 kW
SP0004

HUUM DROP

CHAUFFE-SAUNA ÉLECTRIQUE

Manuel d'installation et d'utilisation

ATTENTION! Les instructions suivantes pour les travaux électriques doivent être effectuées par un électricien agréé.

ATTENTION! Nous recommandons fortement un spécialiste pour la pose des pierres sur le chauffe-sauna.

ATTENTION! Cet appareil n'est pas destiné à être utilisé par des personnes (y compris des enfants) ayant des capacités physiques, sensorielles ou mentales réduites, ou un manque d'expérience et de connaissances.

ATTENTION! Les enfants doivent être surveillés pour s'assurer qu'ils ne jouent pas avec l'appareil.

ATTENTION! Les instructions d'installation pour les appareils de sauna public n'ayant pas de minuterie doivent énoncer qu'une veilleuse indiquant que le chauffe-sauna est allumé devrait être installée dans la pièce du préposé.

La sécurité des produits est basée sur la norme EN 60335-2-53 : 2011
« Appareils ménagers et électroménagers similaires. Sécurité. Partie 2-53 : Exigences particulières pour les appareils de chauffage de sauna et les cabines infrarouges ».

The set includes:

DROP 4 / 6	DROP 7 / 9
chauffe-sauna électrique	chauffe-sauna électrique
plaque de montage pour chauffe-sauna	plaque de montage pour chauffe-sauna
réflecteur	réflecteur
entretoise de l'élément chauffant (3 pièces)	entretoise de l'élément chauffant (5 pièces)
dispositif de retenue d'élément chauffant pour 3 éléments chauffants	dispositif de retenue d'élément chauffant pour 5 éléments chauffants
défecteur de chaleur + attaches	défecteur de chaleur + attaches
manuel d'installation et d'utilisation	manuel d'installation et d'utilisation

ATTENTION! Le chauffe-sauna électrique HUUM DROP nécessite un panneau de commande et des pierres. Assurez-vous que toutes les pièces incluses dans la boîte sont installées.

Ce manuel d'installation et d'utilisation est destiné à être utilisé par le propriétaire du sauna ou la personne chargée de l'entretien, ainsi que par l'électricien responsable de l'installation du chauffe-sauna. Avant d'utiliser le chauffe-sauna, veuillez lire attentivement les instructions.

AVANT L'INSTALLATION

Avant l'installation, lisez attentivement le manuel d'utilisation. N'installez pas ou n'effectuez pas d'entretien sur l'appareil si vous ne comprenez pas toutes les instructions. Contactez le fournisseur ou le distributeur local pour toute question ou préoccupation. Ainsi, vous pouvez profiter de tous les avantages de l'appareil et éviter les dommages :

- Vérifiez que l'intensité maximale du fusible principal correspond aux paramètres du chauffe-sauna avant d'installer le chauffe-sauna électrique.
- La puissance du chauffe-sauna (kW) correspond-elle au volume (pi^3 / m^3) du sauna?
- S'il y a des murs de briques, de tuiles ou de verre non isolés dans la pièce de sauna, 1 m^3 supplémentaire doit être ajouté au volume de la pièce de sauna pour 1 m^2 de ce mur (ou $3,3 \text{ pi}^3$ pour 1 pi^2).
- La sortie appropriée du chauffe-sauna se trouve dans le **tableau 2** et le **tableau 3**.
- Les distances de sécurité minimales sont-elles assurées sur le site d'installation du chauffe-sauna? Des distances de sécurité minimales entre le plafond et les murs du sauna en vue de l'installation du chauffage électrique ont été fournies dans le **tableau 1**.

ATTENTION! La garantie du fabricant n'est pas valable, si la puissance émise par le chauffe sauna ne correspond pas au volume calculé du sauna.

INSTALLATION

Positionnement du chauffe-sauna

Le chauffe-sauna doit être positionné de manière à ce qu'il y ait une distance de sécurité entre les matériaux inflammables et les surfaces externes du chauffe-sauna.

- Vérifiez le **tableau 1** pour les distances de sécurité minimales entre le chauffe-sauna, le plafond du sauna et les murs.
- L'ouverture pour le câble d'alimentation est située à l'arrière du chauffe-sauna. La position exacte du câble sur le mur est mesurée par rapport à la plaque de montage du chauffe-sauna et a été indiquée dans
- Placez le chauffe-sauna de manière à ce que son emplacement ne crée pas de situations dangereuses pendant l'utilisation et que le risque de contact accidentel avec le chauffe-sauna soit minimisé.
- Prenez en compte que le poids total du chauffe-sauna avec pierres est de 65 kg (143,3 lb) et assurez-vous que la structure murale est suffisamment solide pour le soutenir. Fixez le cadre du chauffe-sauna au mur.

Tableau 1.	A	B	C	D	E	Écart MIN
DROP 4	100 mm 3 15/16"	590 mm 23 7/32"	435 mm 17 1/8"	170 mm 6 11/16"	310 mm 12 7/32"	1200 mm 47 1/4"
DROP 6	120 mm 4 23/32"	630 mm 24 13/16"	455 mm 17 29/32"	190 mm 7 15/32"	310 mm 12 7/32"	1200 mm 47 1/4"
DROP 7	140 mm 5 1/2"	670 mm 26 3/8"	475 mm 18 11/16"	210 mm 8 9/32"	310 mm 12 7/32"	1200 mm 47 1/4"
DROP 9	150 mm 5 29/32"	690 mm 27 5/32"	485 mm 19 3/32"	220 mm 8 21/32"	310 mm 12 7/32"	1200 mm 47 1/4"

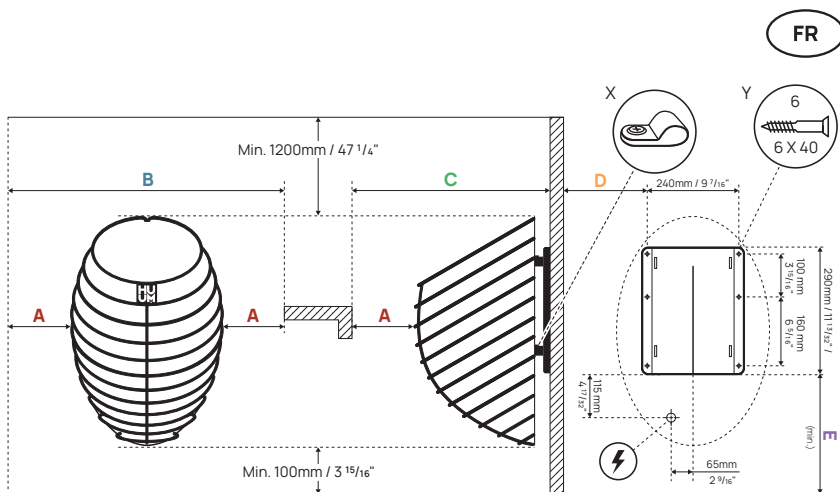

Figure 1. Positionnement du chauffe-sauna.

NB! Avant d'installer le chauffe-sauna dans sa position finale, assurez-vous que toutes les pièces incluses sont correctement installées. Suivez attentivement les instructions ci-dessous.

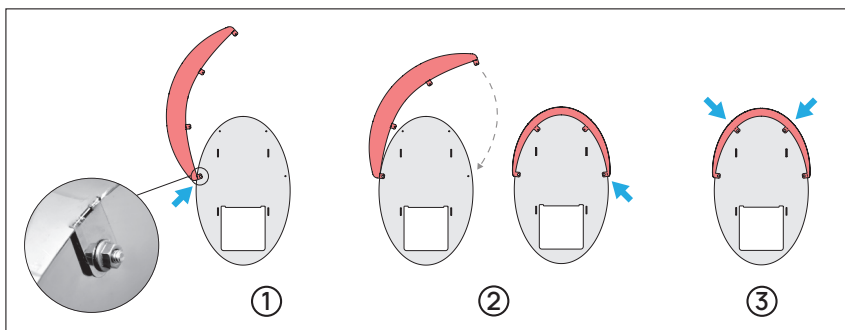

Figure 2. Installation du déflecteur de chaleur.

1. Avant l'installation, retirez le film protecteur.
2. Alignez l'oreille à l'extrémité du déflecteur de chaleur avec le réflecteur, en veillant à ce que l'oreille et l'écrou sont sur le côté de la paroi du sauna du réflecteur. Fixez à l'aide d'un boulon et d'un écrou.
3. Éloignez le en plant légèrement l'oreille à l'extrémité opposée du dérouter de chaleur. Ensuite, pliez le dérouter pour l'aligner avec le réflecteur et le fixez-le à l'aide d'un boulon et d'un écrou.
4. Pliez les oreilles au milieu du déflecteur de chaleur de manière à ce qu'elles appuient contre le réflecteur. Fixez-les à l'aide d'un boulon et d'un écrou.

ATTENTION! Les bords des composants peuvent être tranchants.
Le port de gants de protection est recommandé.

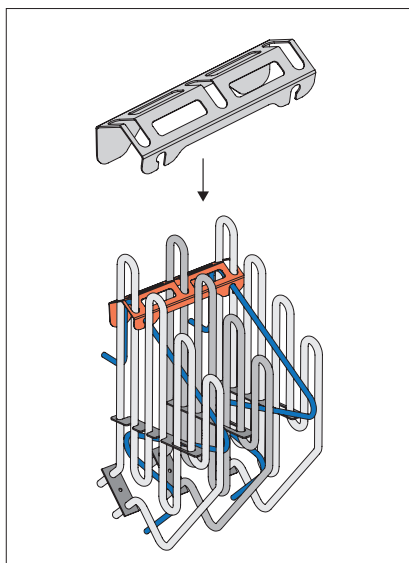

Figure 3. Installation du dispositif de retenue pour HUUM DROP 4 et 6 avec 3 éléments chauffants.

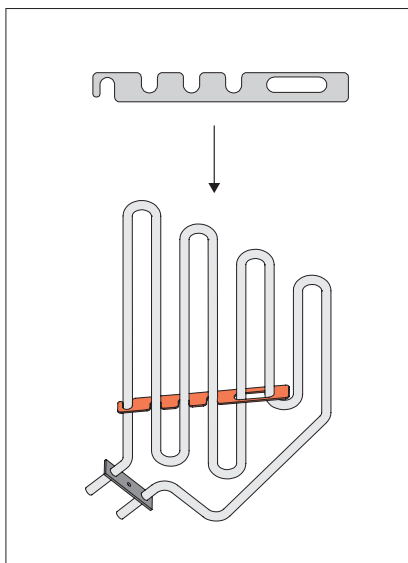

Figure 4. Installation de l'entretoise des éléments chauffants de HUUM DROP.

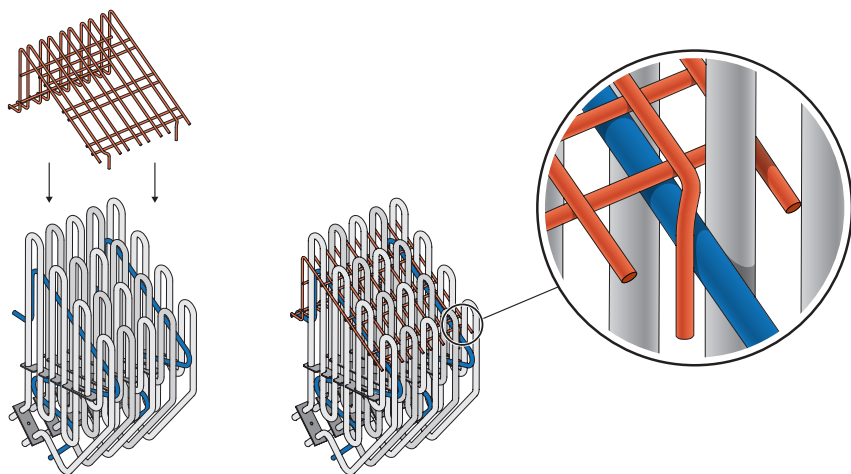

Figure 5. Installation du dispositif de retenue de HUUM DROP 7 et de DROP 9 avec 5 éléments chauffants.

Installation d'un chauffe-sauna électrique à l'intérieur du banc de sauna

Le chauffe-sauna électrique **HUUM DROP** peut également être partiellement monté à l'intérieur du banc de sauna ou du sol de sauna.

- Au moins **375 mm** (14 ³/₄ po) du chauffe-sauna immergé doit dépasser la surface du banc de sauna ;
- Pour couvrir les bords du trou d'immersion, utilisez la **bride d'encastrement du**
- Chauffe-sauna électrique **HUUM DROP**. Voir annexe 2

La bride d'encastrement **du chauffe-sauna électrique HUUM DROP** est un accessoire que vous pouvez demander à votre distributeur de produits HUUM. Un manuel d'utilisation pour la bride d'encastrement est fourni avec le produit.

L'immersion maximale autorisée du chauffe-sauna est fourni dans la **Figure 6**.

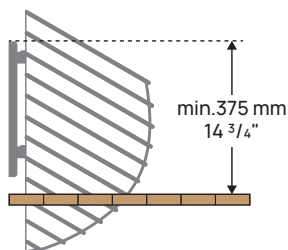

Figure 6. Installation du chauffe-sauna électrique HUUM DROP à l'intérieur du banc de sauna

Raccordement du chauffe-sauna à l'alimentation électrique

ATTENTION! Seul un électricien certifié est autorisé à connecter le chauffage à l'alimentation électrique.

- Le câble d'alimentation de l'appareil de chauffage doit répondre aux exigences (contre la lumière du soleil, eau et huile) UL 62 aux États-Unis et CSA 49 au Canada.
- L'intensité de courant maximale dans la section transversale du câble et du disjoncteur a été fournie dans le **tableau 2** et le **tableau 3**.
- Il est recommandé de connecter l'appareil au secteur sans disjoncteur DDFT (GFCI).

ATTENTION! Le sertissage des extrémités des câbles d'alimentation est obligatoire. La compression du manchon métallique garantit que les fils sont maintenus en place, minimisant le risque de connexions desserrées qui peuvent causer des défauts électriques ou poser des risques de sécurité.

Tableau 2.	Puissance émise kW (240 V)	Pièce*	Ampères A	Disjoncteur A	Taille min. de câble AWG
DROP 4	4.5	3 à 7 m ³ 106 à 248 pi ³	18.75	30	10
DROP 6	6	5 à 9 m ³ 177 à 318 pi ³	25	30	10
DROP 7	7.5	7 à 11 m ³ 248 à 389 pi ³	31.25	40	8
DROP 9	9	8 à 13 m ³ 283 à 460 pi ³	37.5	50	8

* Dans le cas où il y a des murs de briques, de tuiles ou de verre non isolés dans la pièce de sauna, 1 m³ supplémentaire doit être ajouté au volume de la pièce de sauna pour 1 m² de ce mur (ou 3,3 pi³ pour 1 pi²).

Tableau 3.	Puissance émise kW (208 V)	Pièce*	Ampères A	Disjoncteur A	Taille min. de câble AWG
DROP 4	3.4	2.5 à 5 m ³ 89 à 177 pi ³	16.35	20	10
DROP 6	4.5	4 à 7 m ³ 142 à 248 pi ³	21.63	30	10
DROP 7	5.6	5 à 8.5 m ³ 177 à 301 pi ³	26.92	30	8
DROP 9	6.75	6 à 10 m ³ 212 à 354 pi ³	32.44	40	8

* Dans le cas où il y a des murs de briques, de tuiles ou de verre non isolés dans la pièce de sauna, 1 m³ supplémentaire doit être ajouté au volume de la pièce de sauna pour 1 m² de ce mur (ou 3,3 pi³ pour 1 pi²).

ATTENTION ! Vous ne devez pas utiliser un câble non résistant à la chaleur avec isolation en PVC comme câble d'alimentation. Lors de l'utilisation de la boîte de raccordement dans le sauna, elle doit être étanche et située à une hauteur maximale de 50 cm (19¹¹/₁₆ po) du sol.

- Ouvrez le couvercle du boîtier électrique du chauffe-sauna.
- Faites passer le câble dans le boîtier électrique à travers l'œillet.
- Fixez le câble d'alimentation sur le bornier selon le schéma du circuit.

ATTENTION ! Le sertissage des extrémités des câbles d'alimentation est obligatoire. La compression du manchon métallique garantit que les fils sont maintenus en place, minimisant le risque de connexions desserrées qui peuvent causer des défauts électriques ou poser des risques de sécurité.

- Fermez le couvercle.
- Fixez le câble sur la douille avec une sangle de câble. Fixez le câble à la vis du couvercle du boîtier électrique à l'aide d'une agrafe de retenue.
- Installez le chauffe-sauna sur le cadre mural et fixez-le avec un boulon de sécurité dans le coin supérieur droit.

DROP 4
DROP 6

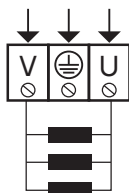

240 V 2~
208 V 2~

DROP 7
DROP 9

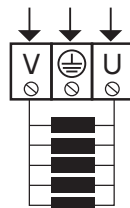

240 V 2~
208 V 2~

Résistance d'isolement du chauffe-sauna électrique

Lors de la première utilisation du chauffe-sauna, la résistance d'isolation de l'élément chauffant peut s'avérer temporairement inférieure à la norme. La raison en est l'humidité infiltrée dans la couche isolante pendant le stockage dans l'entrepôt et le transport. L'humidité s'évapore en une à deux heures de fonctionnement du chauffe-sauna électrique.

Pose des pierres chauffantes

Avant de remplir le chauffe-sauna avec des pierres, assurez-vous que toutes les pièces de l'appareil sont correctement installées et en place. Si vous disposez d'un chauffe-sauna **DROP 7** ou **DROP 9**, ne placez pas de pierres sous le dispositif de retenue de l'élément chauffant.

- Le chauffe-eau électrique **HUUU DROP** nécessite environ **55 kg (121,3 lb) de pierres**.
- Les pierres d'un **diamètre de 5 à 10 cm (2 à 4 po)** conviennent pour un chauffe-sauna **HUUU DROP**.
- Avant la pose, nous vous recommandons **de nettoyer la poussière sur les pierres** sous l'eau courante.
- Les pierres naturelles (p. ex., l'olivine diabase, l'olivine), qui sont vendues spécifiquement pour une utilisation dans les chauffe-sauna et conviennent comme pierres de chauffe-sauna.
- Nous vous recommandons d'éviter les pierres décoratives, car elles n'accumulent pas assez de chaleur et se cassent facilement. Des morceaux de pierre brisés à l'intérieur du chauffe-sauna peuvent obstruer les trous d'air et endommager les éléments chauffants.

ATTENTION ! Les défauts dus à l'utilisation de pierres inadaptées ne sont pas couverts par la garantie.

Exigences pour la pose de pierres :

- Assurez-vous que le chauffe-sauna est éteint.
- Utilisez des gants pour protéger vos mains lorsque vous posez des pierres.

- Posez les pierres une par une et ne les versez pas ou ne les jetez pas dans le chauffe-sauna.
- Commencez avec des pierres plus grosses, en les plaçant au fond et sur les côtés. Utilisez des pierres plus petites pour fixer les pierres plus grandes.
- Essayez de poser les pierres aussi fermement que possible, mais laissez un peu de place pour que l'air circule dans le chauffe-sauna.
- Posez également les pierres entre les éléments chauffants. Cela aidera à soutenir les éléments chauffants et à les empêcher d'entrer en contact. Veillez à ne pas pousser les pierres trop fort ou plier les éléments chauffants.
- Posez fermement les surfaces extérieures du chauffe-sauna et assurez-vous que les éléments chauffants ne sont pas visibles à travers les pierres. Le fait de verser de l'eau directement sur les éléments chauffants raccourcit leur durée de vie et produit une chaleur excessivement vive.

ATTENTION ! Si les éléments chauffants ne sont pas correctement entourés de pierres, les distances de sécurité indiquées dans le tableau 1 ne s'appliquent pas, car une radiation thermique supplémentaire sur les surfaces inflammables se produira. Assurez-vous que les éléments chauffants ne sont pas visibles entre les pierres!

- Pour assurer des performances optimales, vérifiez régulièrement les pierres chauffantes :
 - **Après 100 heures d'utilisation (ou au moins une fois par an)**, effectuez une inspection visuelle.
 - **Après 200 heures d'utilisation**, réorganisez les pierres et remplacez celles qui se sont fissurées.
 - **Après 400 heures d'utilisation**, remplacez toutes les pierres pour une meilleure expérience de vapeur et de sauna.

ATTENTION! UN CONTENEUR EN PIERRE TROP PEU REMPLI ENTRAÎNE UN RISQUE D'INCENDIE!

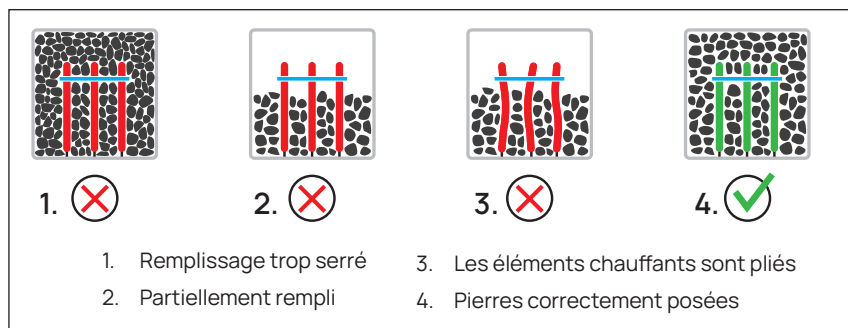

Figure 7. Placez les pierres dans DROP 4 et DROP 6 avec 3 éléments chauffants.

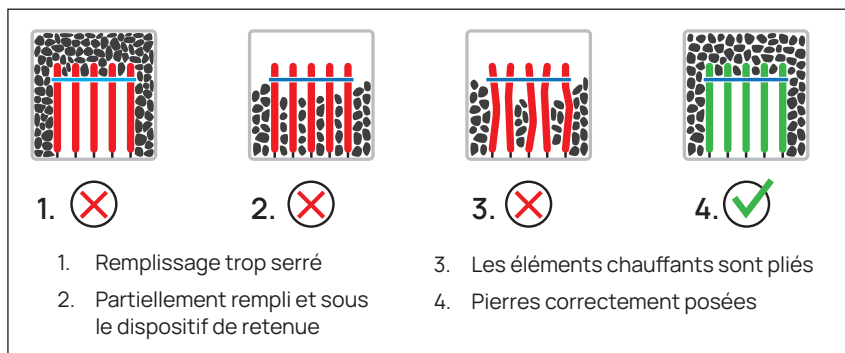

Figure 8. Placez les pierres dans DROP 7 et DROP 9 avec 5 éléments chauffants.

Rambardes de sécurité

Pour éviter tout contact accidentel avec le chauffe-sauna chaud, il est recommandé d'installer une rampe de sécurité autour du chauffe-sauna.

- Vous pouvez construire votre propre rampe de sécurité ou utiliser accessoire spécial **pour la rampe de sécurité de chauffe-sauna électrique HUUM DROP**, qui peut être obtenue auprès de votre distributeur HUUM. (Voir Annexe 2)

ATTENTION ! Lorsque vous utilisez des matériaux inflammables (p. ex. du bois) comme rampe de sécurité, il est essentiel que les distances de sécurité minimales prescrites entre le chauffe-sauna et les structures inflammables soient respectées.

Contrôle du chauffe-sauna

- Seuls les panneaux de commande certifiés conçus pour la commande d'un appareil de chauffage électrique peuvent être utilisés pour réguler le **chauffage électrique HUUM DROP**.
- La puissance d'émission du chauffe-sauna doit rester dans l'intervalle déterminée par le fabricant du panneau de commande.
- Lors de l'installation du panneau de commande, suivez le manuel d'installation et d'utilisation fourni par le fabricant.

SAUNA

Matériaux muraux et isolation de la pièce de sauna

Dans un sauna avec chauffe-sauna électrique, toutes les surfaces murales massives d'accumulation de chaleur (murs de verre et de béton, briques, plâtre, etc.) doivent être isolées pour utiliser le chauffe-sauna électrique avec un rendement optimal. Cela évite la perte de chaleur dans le sauna et la surchauffe du chauffe-sauna.

Les directives de construction de sauna suivantes peuvent aider à assurer un sauna bien isolé :

1. Une couche isolante de 50 à 100 mm (2 à 4") d'épaisseur est installée (panneaux isolants en mousse recouverts d'une combinaison en feuille pare-vapeur).
2. Feuille d'aluminium ou autre matériau réfléchissant sur le dessus du matériau isolant sans pare-vapeur. Les joints sont recouverts de ruban adhésif.
3. Un espace de ventilation de 10 mm ($13/32$ ") (recommandé) est laissé entre la barrière d'humidité et la plaque de revêtement avec des entretoises.
4. Un panneau de doublure en bois de 12 à 16 mm d'épaisseur ($15/32 - 5/8$ ") convient à la finition intérieure. Avant d'installer les panneaux de revêtement, vérifiez les câbles d'alimentation et les renforts dans les murs qui sont nécessaires pour, par exemple, l'installation d'un chauffe-sauna et d'un banc de sauna.
5. Pour éviter l'humidité du sol, la distance entre la planche et le sol doit être d'au moins 100 mm (4 po).
6. Il y a un espace de ventilation minimum de 5 mm ($3/16$ ") entre le mur et le panneau du plafond.
7. Les surfaces de sauna en bois doivent être recouvertes de cire ou d'huile de sauna pour éviter que la saleté ne soit absorbée par le bois.

Plafond du sauna

Pour optimiser le rendement du chauffe-sauna, la hauteur recommandée du sauna est de 2000 à 2300 mm (79 à 91 po). Dans le cas d'un sauna plus haut, il est conseillé d'abaisser le plafond et de réduire ainsi le volume du sauna.

1. La hauteur minimale admissible du sauna pour le chauffe-sauna électrique HUUM DROP est de 1900 mm (75 po).
2. La distance entre la marche supérieure du banc de sauna et le plafond doit être compris entre 1 100 et 1 300 mm (44 et 51 po).
3. Le plafond du sauna doit être isolé de la même manière que les murs de la pièce.

ATTENTION! Lorsque vous couvrez les murs ou le plafond avec une protection thermique (par exemple avec des dalles minérales), un espace de ventilation suffisant doit être laissé entre les matériaux. L'installation de dalles directement sur une surface de mur ou de plafond peut provoquer une surchauffe dangereuse des matériaux du mur ou du plafond.

ATTENTION! Vérifiez auprès des autorités responsables de la sécurité incendie quelles parties du pare-feu peuvent être isolées. Il est interdit d'isoler les conduits en cours d'utilisation.

Assombrissement des murs de la pièce de sauna

Au fil du temps, les matériaux en bois utilisés dans la pièce de sauna peuvent commencer à s'assombrir en raison de la température élevée. Il s'agit d'un processus naturel qui ne pose pas de risque et qui est généralement causé par l'assombrissement du produit de protection du bois utilisé. Le processus d'assombrissement peut également être causé par la fine poussière de pierre qui se détache des pierres du chauffe-sauna et est soulevée par le flux d'air. En suivant les instructions du fabricant lors de l'installation du chauffe-sauna, les matériaux inflammables dans le sauna ne deviendront pas dangereusement chauds.

ATTENTION! La température la plus élevée autorisée pour les surfaces des murs et des plafonds du sauna est de 140 °C (284 °F).

Sol de la pièce de sauna

En raison de grands changements de température, les pierres de chauffe-sauna s'effritent également au fil du temps. Avec l'eau du sauna, les particules libérées par les pierres et la fine poussière de pierre sont déposées sur le sol du sauna. Les éclats de pierres chaudes peuvent endommager les planchers recouverts de plastique sous et à proximité du chauffe-sauna. Les éclaboussures de pierres chauffantes et d'eau de sauna (en particulier pour l'eau riche en fer, par exemple) peuvent être absorbées dans le joint léger du carrelage.

Afin d'éviter des dommages esthétiques, des carreaux de céramique et un joint de remplissage foncé doivent être utilisés sous et autour du chauffe-sauna.

Vous pouvez utiliser le **bac d'égouttage DROP** en option, à procurer auprès de votre distributeur HUUM. Veuillez vous référer à l'annexe 2 pour plus de détails.

Ventilation du sauna

Afin d'assurer un approvisionnement suffisant en oxygène et en air frais, la ventilation du sauna doit être aussi efficace que possible (l'air doit être échangé **six fois par heure**).

Le système de ventilation dépend si le bâtiment dispose d'une entrée et d'une sortie d'air naturel ou d'une ventilation forcée.

La ventilation du sauna se compose d'au moins deux parties, et en général de trois parties :

- **Tuyau d'alimentation en air.** Le diamètre du tuyau d'alimentation en air doit être de 50 à 100 mm ($1\frac{31}{32}$ "- $3\frac{15}{16}$ ").
- **Tuyau d'air d'échappement.** Le diamètre du tuyau d'échappement d'air doit être 2x le diamètre du tuyau d'alimentation en air, \varnothing 100-200 mm ($3\frac{15}{16}$ "- $7\frac{7}{8}$ ").
- **Tuyau de séchage.** En l'absence d'ouverture du tuyau de séchage, la porte peut être laissée ouverte pour la ventilation après avoir utilisé le sauna.

Dans le cas d'un sauna avec ventilation mécanique, les éléments suivants doivent être présents :

1. Tuyau **d'alimentation en air** au milieu du chauffe-sauna ou plus haut (≥ 400 mm / $15\frac{3}{4}$ ").
2. Tuyau **d'air d'échappement** du côté opposé du chauffe-sauna (≤ 600 mm / $23\frac{5}{8}$ " du sol).
3. **Ouverture du tuyau de séchage** dans la paroi opposée du chauffe-sauna sous le plafond.

Dans le cas d'un sauna à ventilation par gravité, les éléments suivants doivent être présents :

1. Tuyau **d'alimentation en air** au milieu du chauffe-sauna ou plus bas (≤ 400 mm / $15\frac{3}{4}$ ").
2. Tuyau **d'air d'échappement** dans la paroi opposée au moins 200 mm ($7\frac{7}{8}$ ") plus haut que le tuyau d'alimentation en air (600 mm / $\leq 23\frac{5}{8}$ " du sol).
3. **Ouverture du tuyau de séchage** dans la paroi opposée du chauffe-sauna sous le plafond.

Le tuyau d'alimentation en air doit être équipé d'une vanne réglable.

Si le tuyau d'évacuation d'air est situé dans la salle de bain, il devrait y avoir un espace d'au moins 100 mm ($3\frac{15}{16}$ ") sous la porte du sauna.

Utilisez l'**ouverture du tuyau de séchage** comme ventilation finale après une séance de sauna ou lors du remplissage du seau d'eau s'il y a eu beaucoup de personnes dans la pièce à la fois et qu'il y a une humidité excessive ou un manque d'air. Gardez l'ouverture du tuyau de séchage fermée tout en ayant une séance de sauna.

INSTRUCTIONS D'UTILISATION

Utilisation du chauffe-sauna

ATTENTION! Vérifiez toujours qu'il n'y a pas de corps étrangers sur, au-dessus ou à proximité du chauffe-sauna avant de l'allumer. Cela pourrait causer un risque d'incendie.

Pour utiliser le chauffe-sauna, vous devrez installer un système de contrôle de chauffe-sauna. Le système de contrôle n'est pas inclus dans l'ensemble. Assurez-vous de lire le manuel d'instructions de l'appareil de contrôle de votre choix avant de l'utiliser.

Chauffage de la pièce de sauna

Lorsque le chauffe-sauna est allumé pour la première fois, des odeurs émanent à la fois des éléments chauffants et des pierres. Afin d'éliminer ces odeurs, le sauna doit être bien ventilé.

Dans un sauna correctement isolé et avec un chauffage de la bonne capacité, il faudra environ une heure pour atteindre la température souhaitée. Les pierres sont généralement chauffées à la bonne température de coulée d'eau simultanément avec la pièce de sauna.

Lancer d'eau sur des pierres chauffées

Au fur et à mesure que la pièce de sauna se réchauffe, l'air dans le sauna devient sec. Vous pouvez augmenter l'humidité dans la pièce de sauna en lançant de l'eau sur des pierres chaudes. En choisissant la fréquence et la quantité d'eau que vous lancez, vous pouvez ajuster l'humidité et la chaleur perçue du sauna selon vos préférences personnelles.

- Essayez de ne jeter de l'eau que sur les pierres du chauffe-sauna et non sur des surfaces métalliques.
- Ne commencez la mise en charge de l'eau que lorsque les pierres sont complètement chauffées et que l'eau s'évapore complètement.
- Utilisez uniquement de l'eau propre et chaude pour la mise en charge.
- Nous vous recommandons de verser environ 80 mL (2 ³/₄ oz) d'eau sur les pierres à la fois. Si vous voulez plus de vapeur, attendez quelques minutes, puis versez à nouveau la même quantité. Cela permettra aux pierres de sécher et de chauffer à nouveau entre-temps.

ATTENTION! Ne versez jamais d'eau lorsque quelqu'un se trouve à proximité immédiate du chauffe-sauna, car la vapeur chaude peut causer des brûlures.

AVERTISSEMENTS ET NOTES

- **Le chauffe-sauna est conçu pour chauffer la pièce sauna à la température à laquelle le sauna est apprécié. Il ne peut être utilisé à d'autres fins.**
- **Tous les travaux d'entretien nécessitant des compétences particulières doivent être effectués par un professionnel qualifié.**
- **Débranchez toujours le chauffe-sauna de la source d'alimentation avant d'effectuer tout entretien!**
- Avant d'allumer le chauffe-sauna électrique, vérifiez toujours le sauna et le chauffe-sauna.
- Le chauffe-sauna ne peut être utilisé que lorsqu'il a été correctement rempli de pierres.
- Ne couvrez pas le chauffe-sauna, car cela peut entraîner un risque d'incendie.
- Ne touchez pas un chauffe-sauna en état de marche, car cela peut provoquer des brûlures.
- Une ventilation incorrecte de la pièce de sauna peut trop sécher le bois et provoquer un risque d'incendie dans le sauna. Si nécessaire, demandez conseil à un professionnel lors de la planification de la ventilation.

- Ne faites jamais de vapeur à l'aide d'un tuyau d'arrosage.
- Utilisez des parfums et des huiles de sauna uniquement dans l'eau de vapeur. Si versé directement sur les pierres sous forme non diluée, ils peuvent prendre feu.
- Une couche d'isolation thermique ignifuge d'au moins 50 mm (2 po) est recommandée sous la planche du sauna.
- Les portes du sauna doivent toujours s'ouvrir vers l'extérieur.
- N'utilisez pas le sauna à d'autres fins que celles prévues.
- Ne laissez pas les enfants en bas âge dans le sauna sans surveillance.
- Le refroidissement soudain après une séance au sauna n'est pas recommandé pour les personnes en mauvaise santé. Si nécessaire, consultez un médecin.
- Ne restez pas trop longtemps dans le sauna. Profitez de la vapeur tant qu'elle est confortable pour vous.
- Pour prolonger la durée de vie du sauna et du chauffe-sauna, assurez-vous d'avoir une ventilation adéquate une fois la séance de sauna terminée.
- Conservez ces informations dans un endroit sûr.

GARANTIE

Les conditions générales sont à disposition sur notre page Web huumsauna.com/warranty



Trouvez le matériel mis à jour le plus récemment sur le site Web du fabricant : huumsauna.com



TYPE

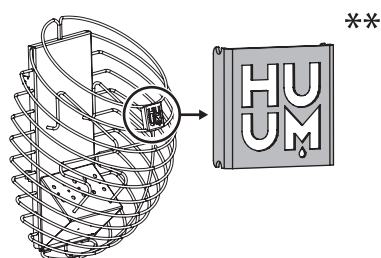
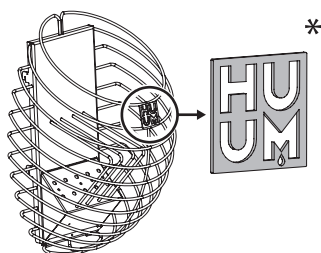



ANNEXE 1

Pièces de rechange

Code	Nom	Type	Figure
SP0003	Élément chauffant 1500 W/230 V	*/**	
SP0004	Élément chauffant 2000W/230V	*/**	
SP0117	Trousse de fixation de l'élément chauffant	*/**	
SP0118	Dispositif de retenue de l'élément chauffant pour 5 éléments chauffants : DROP 7/9	**	
SP0119	Dispositif de retenue de l'élément chauffant pour 5 éléments chauffants : DROP 7/9	*	
SP0120	Dispositif de retenue de l'élément chauffant pour 3 éléments chauffants : DROP 4/6	**	
SP0121	Cœillet en caoutchouc	*/**	
SP0115	Jeu de câbles : DROP 4/6	**	

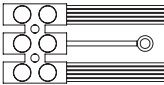
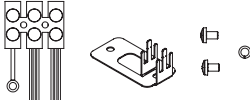
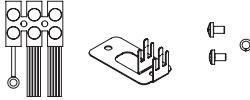
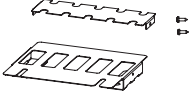
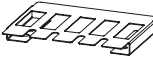
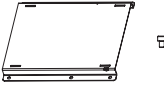
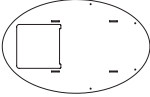

ANNEXE 1

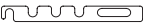
Pièces de rechange

Code	Nom	Type	Figure
SP0116	Jeu de câbles : DROP 7/9	**	
SP0111	Jeu de câbles avec pince : DROP 4/6	*	
SP0112	Jeu de câbles avec pince : DROP 7/9	*	
SP0122	Ensemble de réflecteurs inférieurs : DROP 7/9	**	
SP0123	Réflecteur inférieur : DROP 7/9	*	
SP0124	Plaque de montage du chauffe-sauna avec boulon de sécurité : DROP 4/6/7/9	*/**	
SP0125	Réflecteur de DROP 4/6/7/9	*/**	
SP0126	Dérouter de chaleur avec fixations : DROP 4/6/7/9	*/**	
SP0127	Entretoise de l'élément chauffant : DROP 4/6/7/9	*/**	

ANNEXE 2

Accessoires

Code	Nom	Figure
H3001022	Bride d'encastrement DROP	
H3001062	Rampe de sécurité DROP	
H3001072	Bac d'égouttement DROP	

ANNEXE 3

Éléments chauffants

DROP 4

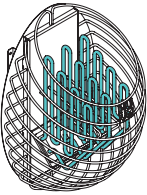

DROP 6

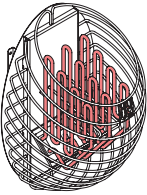

DROP 7

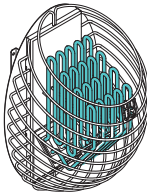

DROP 9

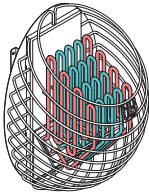

 1,5 kW
SP0003

 2 kW
SP0004

NOTES
REMARQUES

NOTES
REMARQUES

HUUM
UM

 **OF SAUNA**



#huumsauna



www.huumsauna.com